



Punktabläufe

für jede Anwendung

XtraPoint, Europoint, Multipoint



## ACO DRAIN® Hof- und Punktentwässerung

Überall wo das Oberflächenwasser punktuell abgeführt wird, werden Abläufe verwendet. ACO bietet für die verschiedensten Anwendungen die passenden Systeme an. Sie unterscheiden sich in Material und Belastbarkeit, sodass für jeden Anwendungsfall der passende Ablauf mit entsprechender Abdeckung gemäß DIN EN 124 erhältlich ist. Eingesetzt werden die Abläufe in den Bereichen GaLaBau und Plätze sowie Schwerlast.



### Punkt Ablauf Multipoint B 125

Ablaufkörper aus Polymerbeton, wahlweise mit Guss- und Stahlzarge bis Klasse B 125

Seite 24



### Punkt Ablauf Multipoint D 400

Ablaufkörper aus Polymerbeton mit Gusszarge, wahlweise in Kurz- oder Langform bis Klasse D 400

Seite 26



## Punktablauf XtraPoint

Ablaufkörper aus Kunststoff  
bis Klasse B 125

Seite 4

## Punktablauf Europoint B 125

Ablaufkörper aus  
Polymerbeton,  
bis Klasse B 125

Seite 10

### Serviceangebot



ACO bietet Ihnen zahlreiche Leistungen, um Sie bei der Planung Ihrer Entwässerung individuell zu unterstützen:  
[www.aco.de/wissen/askaco](http://www.aco.de/wissen/askaco)

1	<b>Punktentwässerung XtraPoint</b>	04
	Leichtgewicht aus Kunststoff	06
	XtraPoint mit Kunststoffrost oder Maschenrost	08
2	<b>Punktentwässerung Europoint</b>	10
	Für den Gartenbereich	12
	An der Garagenzufahrt	14
	Im Pkw-befahrenen Bereich	16
	ACO Self® Europoint Baukasten	18
3	<b>Punktentwässerung Multipoint</b>	20
	Modulare Plattform aus Polymerbeton	22
	Multipoint B 125	24
	Multipoint D 400	26
	ACO DRAIN® Multipoint Baukasten	8
4	<b>ACO Gruppe</b>	04

1

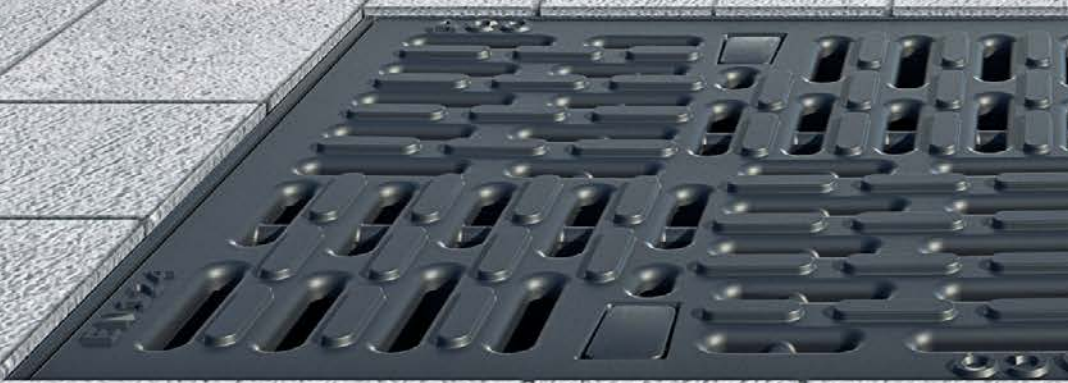



## Leichtgewicht aus Kunststoff

Punktentwässerung XtraPoint

Pflastersteine, Gehwegplatten oder Asphalt sind heute die üblichen Beläge zur Befestigung der Flächen rund um das Haus sowie der Großflächen rund um öffentliche und gewerbliche Gebäude. Da diese den Boden meist versiegeln, kann Regen- und Schmutzwasser nicht natürlich versickern.

Um eine Pfützenbildung zu verhindern, müssen die Beläge nicht nur fachgerecht verlegt werden, es muss auch dafür gesorgt werden, dass das Oberflächenwasser gesammelt und abgeführt wird.

Eine einfache und praktische Lösung sind ACO Punktabläufe XtraPoint aus Kunststoff.

# ACO Punktablauf XtraPoint – Leichtgewicht aus Kunststoff

Für Flächen, die aufgrund baulicher oder geländeabhängiger Gegebenheiten punktentwässert werden müssen, stehen bis zur Klasse B 125 die mit ca. 2 kg sehr leicht zu verarbeitenden Abläufe XtraPoint aus Kunststoff zur Verfügung.

Die befahrbaren, frost- und tausalzbeständigen Abläufe für Schmutz- und Regenwasser sorgen als Punktentwässerung der Flächen zuverlässig für eine schnelle Aufnahme und Ableitung des Oberflächenwassers.

Klassen	
■ A 15	■ B 125
gemäß DIN EN 124 - 6, DIN EN 124 - 2	
Ausführungen	
250 x 250 mm	
Material	
XtraPoint aus Kunststoff	
Leistungsfähigkeit	
■ Wasserdurchflusskapazität ca. 4,5 l/s	
■ Entwässerung von ca. 150 m <sup>2</sup>	
Anwendungsbereiche	
■ Bahnsteige	■ Fußgängerzonen, Geh-/Radwege
■ Pkw-Parkplätze	

## rostet nicht

- Ablaufkörper aus Kunststoff
- dauerhaft farbecht



## Pkw-befahrbar

- Aufnahme für Roste der Klasse B 125



6



## ausgezeichnetes Design

- Winner iconic Award 2017: innovatives Produkt

## optimierter Einbau

- Pflasterkante
- leichtes Handling



Auch in Parkanlagen sind Punktabläufe eine gute Sammelstelle für Schmutz- und Regenwasser

# XtraPoint aus Kunststoff mit Kunststoffrost oder Maschenrost (Stahl verzinkt)

Der aus Kunststoff gefertigte Punktablauf XtraPoint ist befahrbar (Klasse B 125) und verfügt über einen integrierten Schlamm-eimer mit Griff (1,1 Liter Volumen). Die modifizierte Pflasterkante ermöglicht ein direktes Anpflastern. Dies wird durch die tiefliegenden Betonverankerungen realisiert. Darüber hinaus können die Roste um 90 Grad gedreht werden. Mit einem Gewicht von 2,1 kg und den Abmessungen von 250 x 250 x 205 mm ist der Ablauf einfach in der Handhabung. Der Abgang DN/OD 110 ist senkrecht angeordnet.

## ACO Produktvorteile

- Ablaufkörper aus Kunststoff
- dauerhaft farbecht
- inkl. Schlamm-eimer (1,1 Liter) und Rosthaken
- Klasse B 125
- Abläufe gemäß DIN 124-6
- mit Ablauföffnung DN/OD 110

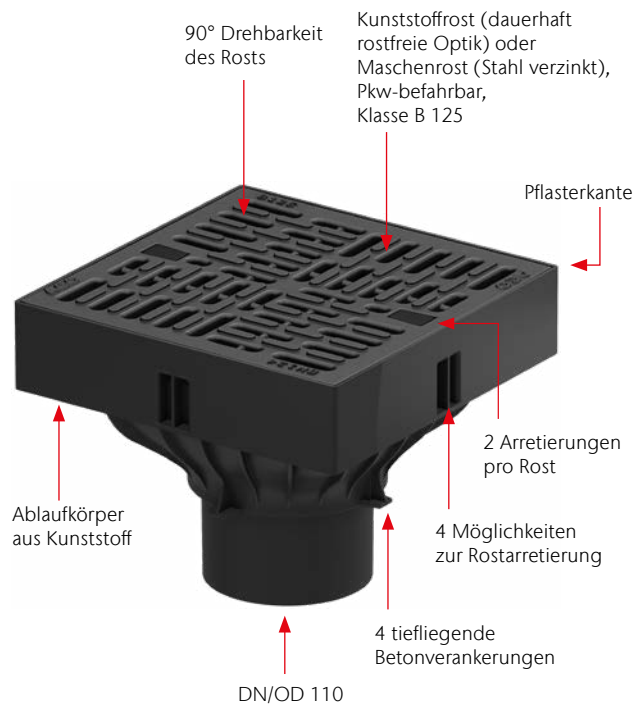
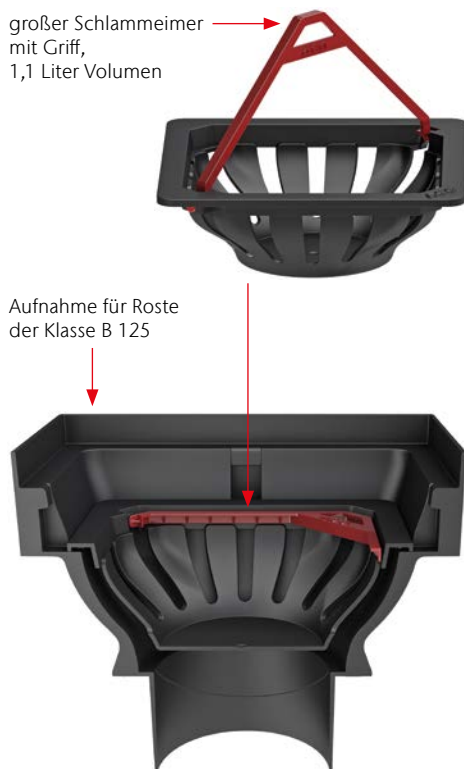

8

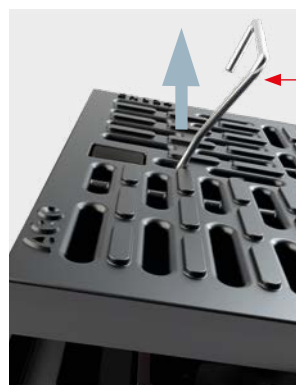

Entriegelung des Rosts mit dem beigefügten Rosthaken



Die Pflasterkante ermöglicht präzises Anarbeiten





Kunststoffrost

Ablaufkörper inklusive Rost Ihrer Wahl

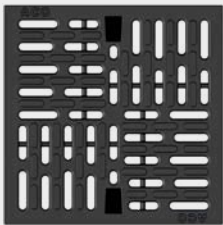

**Kunststoffrost**  
dauerhaft rostfreie Optik  
Klasse B 125

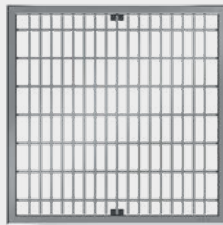

**Maschenrost**  
Stahl verzinkt  
Klasse B 125

250  
×  
250



Maschenrost

Pflastersteine auf Auffahrten versiegeln den Boden. Durch einen Punktablauf kann Oberflächenwasser natürlich versickern.

2



### Klassen

- A 15
- B 125

gemäß DIN EN 124-2, DIN EN 124-3,  
DIN EN 124-6

### Ausführungen

250 x 250 mm

### Material

Polymerbeton mit optionalem Edelstahl-  
rahmen silber oder schwarz

### Leistungsfähigkeit

Wasserdurchflusskapazität: 4,5 l/s  
Entwässerung von ca. 150 m<sup>2</sup>

### Anwendungsbereiche

- Rund ums Haus
- Bahnsteige
- Pkw-Parkplätze
- Fußgängerzonen, Geh-/Radwege

# Im Baukasten – ein Punktablauf für jede Anwendung

## Punktentwässerung Europoint

Die frost- und tausalzbeständigen ACO Self® Punktabläufe bieten eine einfache und praktische Lösung für Auffahrten sowie Hof- und größere Parkflächen; sie gewährleisten, dass das Oberflächenwasser gesammelt und abgeführt wird. Auch unter Wasserzapfstellen im Garten sorgen sie für eine zuverlässige Aufnahme des Wassers.

Mit dem Punktablauf Europoint bietet ACO einen Baukasten mit zahlreichen individuellen Kombinationsmöglichkeiten. Die PKW-befahrbaren Roste orientieren sich optisch an der Linienentwässerung und ermöglichen so eine einheitliche Gestaltung. Auch das Lagerkonzept ist an den ACO Self® Baukasten Linienentwässerung angelehnt.

ACO Self® Punktabläufe Europoint zeichnen sich durch eine rückstaudichte Verbindung der Aufbauelemente und eine hochwertige Rostverriegelung aus. Sie genügen den unterschiedlichsten Ansprüchen – vom einfachen bis zum normgerechten Einbau im Hinblick auf Frostschutz und Schmutzwasserhöhe. Laubfang- und Schlammeimer lassen sich einfach entnehmen und reinigen. Dank des umfangreichen Zubehörs wie Geruchsverschlüsse, Aufsätze für den Höhenausgleich und/oder Anschluss eines Regenfallrohrs, sind ACO Self® Punktabläufe wahre Allrounder.

### ACO Produktvorteile

- Leicht zu reinigender Schlammeimer im Ablaufkörper enthalten
- Designrahmen für elegante Oberflächenlösung separat erhältlich
- Geruchsverschluss aus Edelstahl separat erhältlich

250  
×  
250



Europoint Kurzform  
Seite 12/13



Europoint  
Seite 14/15



Europoint Langform  
Seite 16/17

**Baukastensystem siehe S. 18**



# ACO Self® Europoint Kurzform

Im Gartenbereich kann die Entwässerung der versiegelten Fläche des Gehweges um das Haus sehr einfach durch einen Punktablauf realisiert werden. Auch in Verbindung mit einer Wasserentnahmestelle aus der Serie ACO Rain4me macht dieser Punktablauf eine gute Figur. So kommen Sie trockenen Fußes an Ihr Ziel.



## **ACO Self® Europoint Kurzform**

optional mit Laubfang und Geruchsverschluss, Sperrwasserhöhe 50 mm, zum Anschluss an ein senkrechtes KG-Rohr DN/OD 110

## **Rutschhemmender Microgrip-Rost**

Im Bereich von Terrassen oder Hauseingängen können glatte Oberflächen bei Feuchtigkeit schnell zur Rutschpartie werden. Viele Bodenbeläge werden aus diesem Grund mit rutschhemmenden Oberflächen ausgestattet. Um die Lösung abzurunden, bietet ACO mit dem neuen Kunststoffrost mit Microgrip erstmals auch eine rutschhemmende Abdeckung für Entwässerungssysteme rund ums Haus.

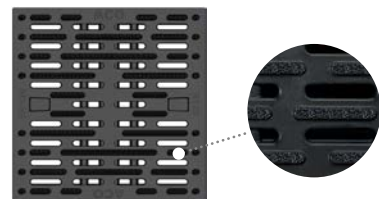

Alternativ gibt es weitere Abdeckungen zur Auswahl – siehe Seite 18





# ACO Self® Europoint

In der Nähe des Hauses und der Zufahrt zu Carport oder Garage findet man häufig Wasserentnahmestellen und Regenfallrohre. Mit dem Punktablauf lassen sich unterschiedliche Anforderungen durch ein Produkt gemeinsam lösen.

Das Wasser kann zielgerichtet aufgenommen und abgeleitet werden. Laub und Verunreinigungen aus der Umgebung werden aufgenommen und im integrierten, leicht zu reinigenden Schmutzfangemimer gesammelt. Geruchsbelästigung aus dem städtischen Mischkanal lässt sich durch einen funktionalen Geruchsverschluss vermeiden.



## ACO Self® Europoint

optional mit Schmutzweimer und Geruchsverschluss, Sperrwasserhöhe 50 mm, Anschluss für KG-Rohr DN/OD 110, mit Lippenlabyrinthdichtung

## Längsstabrost Edelstahl

Die schmalen Dreikantprofile und eine gebürstete Oberfläche geben dem Längsstabrost ein besonders elegantes Erscheinungsbild – passend zur Abdeckung der Entwässerungsrinne ACO Self® Euroline. Zudem ist er aus hochwertigem Edelstahl gefertigt und damit äußerst langlebig.

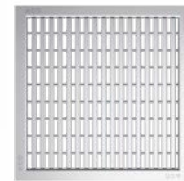

Alternativ gibt es weitere Abdeckungen zur Auswahl – siehe Seite 18



## ACO Self® Europoint

mit Aufsatzkasten zum horizontalen Anschluss eines KG-Rohres DN/OD 110



ACO Self® Europoint Langform  
mit einem Zwischenelement



# ACO Self® Europoint Langform

In pkw-befahrenen Bereichen größerer Flächen von Wohnanlagen entstehen häufig komplexe Einbausituationen in der der normgerechte Einbau eine Frostsicherheit und ausreichende Sperrwasserhöhen in Geruchsverschlüssen definiert. Hierfür bietet die ACO Self® Punktentwässerung die passende Lösung.

Zusätzlich lässt sich der Punktablauf sehr genau durch seinen einstellbaren Aufsatz an die Oberfläche anpassen. Der äußerst robuste Pkw-befahrbare Gussrost rundet das funktionale Produkt ab.



## ACO Self® Europoint Langform

optional mit Schmutzeimer und Geruchsverschluss, Sperrwasserhöhe 100 mm, mit Lippendichtring und optimal einstellbar (in Höhe, Neigung und 360° drehbar). Für den normgerechten frostsicheren Einbau (Tiefe >800 mm) mit zwei Zwischenteilen konfigurierbar.



3% neigbar



360° drehbar



30 mm Höhe  
einstellbar

## Abdeckrost Gusseisen Klasse B 125

Ein Klassiker im ACO Self® Rostprogramm. Der robuste Werkstoff und das markante Design sind seit jeher seine Qualitätsmerkmale. Der Gussrost eignet sich besonders für den vielbefahrenen Bereich.

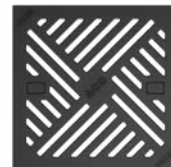

Alternativ gibt es weitere Abdeckungen zur Auswahl – siehe Seite 18

# Punktentwässerung ACO Self® Europoint Baukasten

## Roste

250  
×  
250



Maschenrost Stahl verzinkt  
Kl. B 125, Art.-Nr. 319626

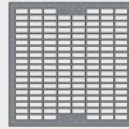

Maschenrost Kunststoff  
Pkw-befahrbar, Art.-Nr. 319621



Edelstahl Längsstabrost  
Pkw-befahrbar, Art.-Nr. 319622



Gussrost  
Kl. B 125, Art.-Nr. 319624



Voronoi Gussrost  
Kl. B 125, Art.-Nr. 319672

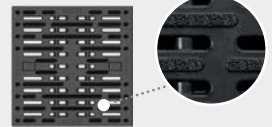

Kunststoffrost mit Microgrip  
Kl. B 125, Art.-Nr. 319623

optional:  
Rahmen



Design-Wenderahmen mit Edel-  
stahlkante zum farblich  
passenden Anschluss an die Roste.  
Art.-Nr. 319646

Oberteil

**Oberteil** für  
Ablaufkörper Langform  
mit Stutzen, DN 200,  
Höhe 227,5 mm  
Art.-Nr. 319602

optional:  
Aufsatzkasten

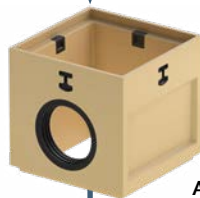

**Aufsatzkasten**  
mit Fallrohranschluss,  
mit Lippenlabyrinth-  
dichtung, DN/OD 110  
Höhe 243 mm  
Art.-Nr. 319607



**Zwischenteil** für  
Ablaufkörper Langform  
(max. 2 St. für norm-  
gerechten Einbau)  
Höhe 290 mm  
Art.-Nr. 319606

optional:  
Zwischenteil



Ablauf



**Ablaufkörper Kurzform**  
mit Stutzen zum Anschluss  
von KG-Rohren DN/OD  
110  
252x252x227,5 mm  
Art.-Nr. 319601



**Ablaufkörper Europoint**  
mit Anschluss für KG-Rohre  
DN/OD 110, mit Lippen-laby-  
rinthdichtung (LLD)  
252x252x398 mm  
Art.-Nr. 319604



**Ablaufkörper Langform**  
in Verbindung mit Oberteil,  
mit Anschluss für KG-Rohre  
DN/OD 110, mit LLD  
240x240x360 mm  
Art.-Nr. 319605

optional:

## Zubehör

### Rosthaken

zum Abheben des Rostes und  
Herausnehmen des  
Geruchsverschlusses

Art.-Nr. 319655

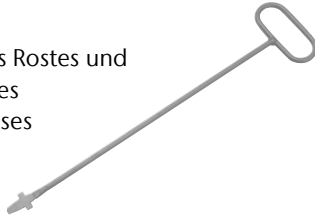

### Dichtmittel ACO Waterseal

zum Abdichten der Zwischenteile,  
300 ml

Art.-Nr. 74520

passend für:  
Art.-Nr. 319607  
Art.-Nr. 319606



### Schmutzfang

Schlammemmer 2,6 l

Art.-Nr. 319482

passend für:  
Art.-Nr. 319604  
Art.-Nr. 319602



### Laubfangeimer

1,1 l

Art.-Nr. 319483

passend für:  
Art.-Nr. 319604  
Art.-Nr. 319602  
Art.-Nr. 319601



### Geruchsverschluss

Sperrwasserhöhe 100 mm

Art.-Nr. 319643

passend für:  
Art.-Nr. 319605



Sperrwasserhöhe 50 mm

Art.-Nr. 319642

passend für:  
Art.-Nr. 319605  
Art.-Nr. 319604



Sperrwasserhöhe 50 mm

Art.-Nr. 132493

passend für:  
Art.-Nr. 319601



## Komplettartikel



mit Kunststoffrost  
Maschenrost 30/10  
Art.-Nr. 319668



mit Kunststoffrost  
mit Microgrip  
Art.-Nr. 319670



mit Gussrost  
Art.-Nr. 319663



mit Maschenrost  
Stahl verzinkt  
Art.-Nr. 319662

- Ablaufkörper inklusive Rost und Schlammemmer
- Designrahmen für elegante Oberflächenlösung separat erhältlich
- Geruchsverschluss aus Edelstahl separat erhältlich
- L x B x H:  
252 x 252 x 400 mm  
252 x 252 x 404 mm (mit Gussrost)

3





## Effiziente Plattform aus Polymerbeton

### Punktentwässerung Multipoint

Die Anwendungsbereiche einer punktuellen Entwässerung sind vielfältig: So werden Punktabläufe häufig in klassischen GaLaBau-Anwendungen verbaut, wo neben der eigentlichen Funktion vor allem der gestalterische Aspekt maßgebend für die Auswahl des Produkts ist.

Auch im Übergang zu Anwendungen mit höheren Belastungen kommen Punktabläufe zum Einsatz, wie beispielsweise in innerstädtischen Bereichen mit gelegentlichem Anliefer- und Lkw-Verkehr.

Der ACO DRAIN® Multipoint vereint diese Anforderungen in einer neuen effizienten Plattform. Sie zeichnet sich durch Gestaltungsmöglichkeiten mit unterschiedlichen Rosten oder Zargen aus und wird darüber hinaus noch durch eine deutlich robustere Ablaufvariante für Anwendungsfälle bis zur Klasse D 400 ergänzt.

300  
×  
300

# ACO Punktablauf Multipoint – modulare Plattform aus Polymerbeton

Der Baukasten ACO DRAIN® Multipoint vereint hohe Qualität mit ästhetischem Anspruch und setzt damit neue Maßstäbe im Bereich der Punktentwässerung. Abläufe aus frost- und tausalzbeständigem ACO Polymerbeton bieten zahlreiche Möglichkeiten: So haben Sie die Auswahl zwischen Ablaufkörpern für die Klassen B 125 oder D 400, unterschiedlichen Zargenausführungen aus Gusseisen oder verzinktem Stahl sowie Flexibilität in der Einbautiefe.

Der Baukasten wird abgerundet durch zahlreiche Roste für individuelle ästhetische Ansprüche sowie umfangreiches Zubehör (Geruchsverschlüsse, Zwischenteile für den Höhenausgleich oder Aufsatzkästen für den Anschluss eines Regenfallrohrs).



Bei Mehrfamilienhäusern mit Pkw-Verkehr wird einen befahrbarer Ablauf eingesetzt. Hier mit zusätzlichem Anschluss eines Fallrohres mithilfe des Aufsatzkastens.

## Klassen

- B 125
- D 400

gemäß DIN EN 124-2, DIN EN 124-3

## Ausführungen

300 x 300 mm

## Material

Polymerbeton mit Gusszarge oder verzinkter Stahlzarge

## Leistungsfähigkeit

Multipoint B 125/D 400 Langform:

- Wasserdurchflusskapazität ca. 4,5 l/sek.
- Entwässerung von ca. 200 m<sup>2</sup>

Multipoint D 400 Kurzform:

- Wasserdurchflusskapazität ca. 6 l/sek.
- Entwässerung von ca. 250 m<sup>2</sup>

## Anwendungsbereiche

- Bahnsteige
- Pkw- und Lkw-Parkplätze
- Fußgängerzonen, Geh-/Radwege
- Gewerbe- und Industriebereiche

**flexibel**

**im  
Baukasten**



D 400

# Multipoint B 125 wahlweise mit Guss- oder Stahlzarge

Der aus Polymerbeton gefertigte ACO DRAIN® Hofablauf Multipoint B 125 bietet bis zur Klasse B 125 eine punktförmige Entwässerungseinrichtung für Flächen im Außenbereich. Dieses System ist mit wenigen Handgriffen einzubauen und wird höchsten Anforderungen in Verarbeitung und Optik gerecht. So gibt es den Ablaufkörper wahlweise in den Ausführungen mit eingegossenem Guss- oder verzinktem Stahlrahmen. Optisch wird das Programm mit unterschiedlichen Rosten abgerundet, die eine Vielzahl von Gestaltungsmöglichkeiten bieten.

## ACO Produktvorteile

- schraublose Rostarretierung Drainlock
- Rost um 90 Grad drehbar für optimale optische Ausrichtung
- große Auswahl an Rosten für Ihre Anwendung
- wahlweise mit eingegossenem Guss- oder Stahlrahmen
- 10-cm-Anpflasterkante für sauberes und einfaches Anarbeiten
- integrierter Eimer
- mit integrierter Dichtung für wasserdichten Anschluss
- Geruchsverschluss als Zubehör erhältlich





## variable Bausteine

- Aufsatzkasten für zusätzlichen Fallrohranschluss
- wahlweise mit Stahl- oder Gusszarge



Maschenrost aus verzinktem Stahl

## ästhetisches Design

- wahlweise mit Stahl- oder Gusszarge
- große Auswahl an Rosten, Designvarianten und Material
- Roste um 90 Grad drehbar

## sichere Anwendung

- eingegossene Dichtung für wasserdichten Anschluss
- Ablaufkörper vollständig entleerbar
- rutschhemmende Rostoberfläche
- schraublose Arretierung Drainlock

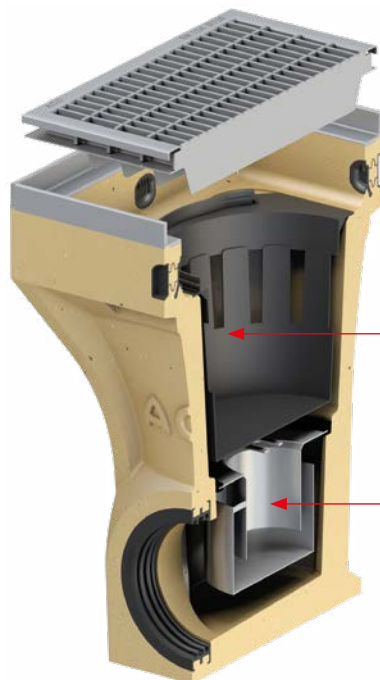

integrierter Eimer

optionaler Geruchsverschluss

# Multipoint D 400 mit Gusszarge und wahlweise Kurz- oder Langform

Neben der Ausführung für die Klasse B 125 wird das Produktprogramm durch zwei Varianten bis zur Klasse D 400 vervollständigt. Den ACO DRAIN® Hofablauf Multipoint D 400 gibt es als Langform für einen vereinfachten Einbau (um 360 Grad drehbar, 3 % neigbar, 30 mm höhenverstellbar) und als Kurzform für besonders niedrige Einbautiefen. Beide Ablaufkörper sind besonders robust gestaltet und lassen sich bis zur Klasse D 400 direkt anarbeiten.

## ACO Produktvorteile

- schraublose Rostarretierung Drainlock
- Rost um 90 Grad drehbar für optimale optische Ausrichtung
- große Auswahl an Rosten für Ihre Anwendung
- robuster Ablaufkörper für Belastungen bis Klasse D 400
- 8-cm-Anpflasterkante für sauberes und einfaches Anarbeiten
- Ausführung Langform
  - flexibler und vereinfachter Einbau, weil drehbar, neigbar und höhenverstellbar
  - mit integrierter Dichtung zwischen Ober- und Unterteil
- Ausführung Kurzform für niedrige Einbautiefe
- integrierter Eimer

26

Ablaufkörper Kurzform

robuster Gussrahmen für saubere Pflasterkante

schraublose Arretierung, vandalismus- und diebstahlsicher

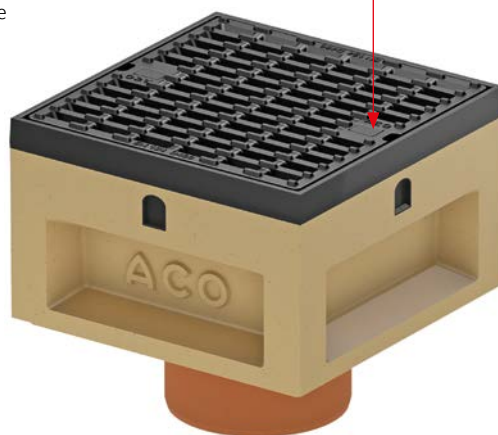

Ablaufkörper aus beständigem ACO Polymerbeton



## flexibler Aufbau

- modulare Bauweise
- Kurzform für besonders niedrige Einbausituationen
- erweiterbare Ausführung als Langform

## robuste Teile

- verstärkter Ablaufkörper
- robuste eingegossene Gusszarge
- Klasse D 400
- Ablauf gemäß DIN EN 124

Ablaufkörper  
Langform



flexible Bauform  
durch Modular-  
bauweise

## komfortabler Einbau

- 3 % neigbar
- um 360 Grad drehbar
- 30 mm höhenverstellbar
- direkt anpflasterbar  
bis zur Klasse D 400

# ACO DRAIN® Multipoint Baukasten

## Roste

300  
×  
300

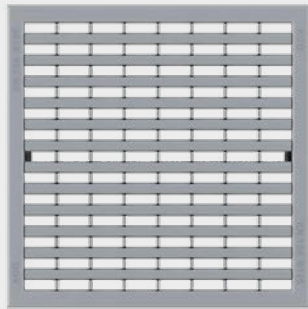

**Längsprofilrost** Stahl verzinkt  
Art.-Nr. 152911

B 125

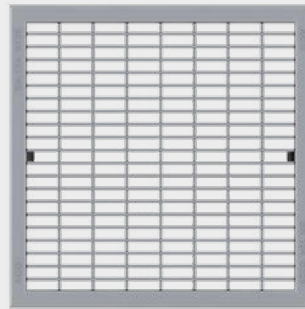

**Maschenrost** Stahl verzinkt  
Art.-Nr. 152910

B 125



**Gussrost im Strahlendesign**  
Art.-Nr. 152912

B 125

## Komplettabläufe



Komplettablauf Kurzform  
mit Gussmaschenrost  
Art.-Nr. 3007785



Komplettablauf mit Gussrost  
im Strahlendesign  
Art.-Nr. 3007786

B 125

### optional: Aufsatzkasten

B 125

**Aufsatzkasten für  
Fallrohranschluss**  
wahlweise mit Stahl-  
oder Gussrahmen,  
mit Lippenlabyrinth-  
dichtung, DN/OD 110



Art.-Nr. 152920



Art.-Nr. 152921

## Abläufe



Art.-Nr.  
152902



Art.-Nr.  
152903

B 125

**Ablaufkörper**  
wahlweise mit Stahl-  
oder Gussrahmen,  
mit Anschluss für KG-Rohr  
DN/OD 110, mit Lippen-  
labyrinthdichtung

### optional: Geruchs- verschluss

■ Sperrwasserhöhe  
50 mm  
Art.-Nr.  
319642



■ Sperrwasserhöhe  
100 mm  
Art.-Nr.  
319643



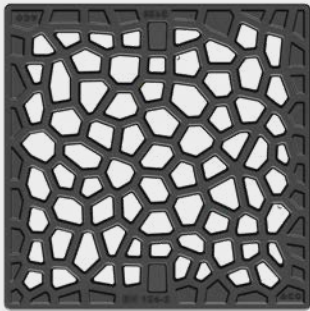

**Gussrost Voronoi**  
Art.-Nr. 3005514

**B 125**



**Gussmaschenrost**  
Art.-Nr. 152913

**D 400**

D 400\*



**Oberteil**  
(Bestandteil des  
Ablaufkörpers  
Langform)

optional:  
**Zwischenteil**

**Zwischenteil**  
zur Erhöhung der  
Einbautiefe  
Art.-Nr. 319606



**D 400** **Ablaufkörper** Kurzform  
mit Stützen  
für KG-Rohr DN/OD 160  
Art.-Nr. 152901



**D 400** **Ablaufkörper** Langform  
inkl. Oberteil, mit Anschluss  
für KG-Rohr DN/OD 110, mit  
Lippenlabirinthdichtung  
Art.-Nr. 152906

\* Nur in der Kombination mit dem Gussmaschenrost D 400

# ACO. we care for water

ACO ist ein Water-Tech-Unternehmen, das für den Schutz des Wassers sorgt. Ausgehend von unserer globalen Entwässerungskompetenz, die den Menschen vor dem Wasser schützt, sehen wir unsere Mission zunehmend darin, auch das Wasser vor dem Menschen zu schützen.

Mit dem ACO WaterCycle liefert ACO Systeme, mit denen sich Wasser sammeln und leiten, reinigen, speichern und schließlich wiederverwenden lässt. So trägt ACO zur Erhaltung sauberen Grundwassers als lebenswichtiger Ressource bei und leistet einen Beitrag für die Welt von morgen. Die Weltgemeinschaft UN hat in ihrer Agenda 2030 die Verbesserung der Wasserqualität als eines von 17 Zielen für nachhaltige Entwicklung festgelegt.

Intelligente Entwässerungssysteme von ACO sorgen vermehrt mit smarter Technologie dafür, dass Regenwasser und Abwasser abgeleitet oder zwischengespeichert wird. Mit innovativer Abscheide- und Filtertechnik verhindern wir die Verunreinigung des Wassers, beispielsweise durch Fette, Treibstoffe, Schwermetalle oder Mikroplastik.

Heute geht ACO noch einen Schritt weiter: Wir nehmen die Herausforderung an, Wasser wiederzuverwenden und damit einen ressourcenschonenden Kreislauf zu sichern. Bei allen Produkten und Systemen legt ACO Wert auf Langlebigkeit, Wiederverwendbarkeit und einen niedrigen CO<sub>2</sub>-Fußabdruck. Das Streben nach Nachhaltigkeit ist ein ständiger Prozess, dem wir uns jeden Tag neu stellen wollen.

Die ACO Gruppe ist ein globales Familienunternehmen, das zu den Weltmarktführern im Water-Tech-Segment gehört. 1946 in Schleswig-Holstein gegründet, tritt sie als transnationales Netzwerk in über 50 Ländern auf. Weltweit zeichnet sich ACO durch hohe dezentrale Ownership und explizite regionale Marktnähe aus.

**[www.aco.com](http://www.aco.com)**



**Inhaber**  
Iver und Hans-Julius Ahlmann



**Hauptsitz der ACO Gruppe**  
in Rendsburg/Büdelndorf



**5.500**

Mitarbeiter in mehr als  
50 Ländern (Europa, Nord-  
und Südamerika, Asien,  
Australien, Afrika)

**1,14 Milliarden**

Euro Umsatz 2024

**43**

Produktionsstandorte  
in 20 Ländern



ACO Academy  
für das praxisbezogene Training

# ACO. we care for water

Intelligente Entwässerungssysteme von ACO sorgen dafür, dass Regen- und Abwasser abgeleitet oder gespeichert wird. Mit innovativer Abscheide- und Filtertechnik verhindern wir die Verunreinigung des Wassers. Wir nehmen die Herausforderung an, Wasser wiederzuverwenden und damit einen ressourcenschonenden Kreislauf zu sichern.

## ACO GmbH

Postfach 320  
24755 Rendsburg  
Am Ahlmannkai  
24782 Büdelsdorf  
Tel. 04331 354-700  
kundencenter@aco.com  
www.aco.de

Finden Sie Ihren persönlichen  
Ansprechpartner:

[www.aco.de/kontakt](http://www.aco.de/kontakt)

